

CONSTRUIMOS EL CAMBIO

SEDEMI

Productos y Servicios
Complementarios

DALE
CLICK



sedemi.com

2023

Soluciones que inspiran confianza.

Nuestras soluciones integrales no tienen límites. En Sedemi hemos consolidado una amplia variedad de productos y servicios complementarios para cubrir las necesidades que se presentan en los proyectos de infraestructura de los diferentes sectores.



Productos Metálicos
de Catálogo

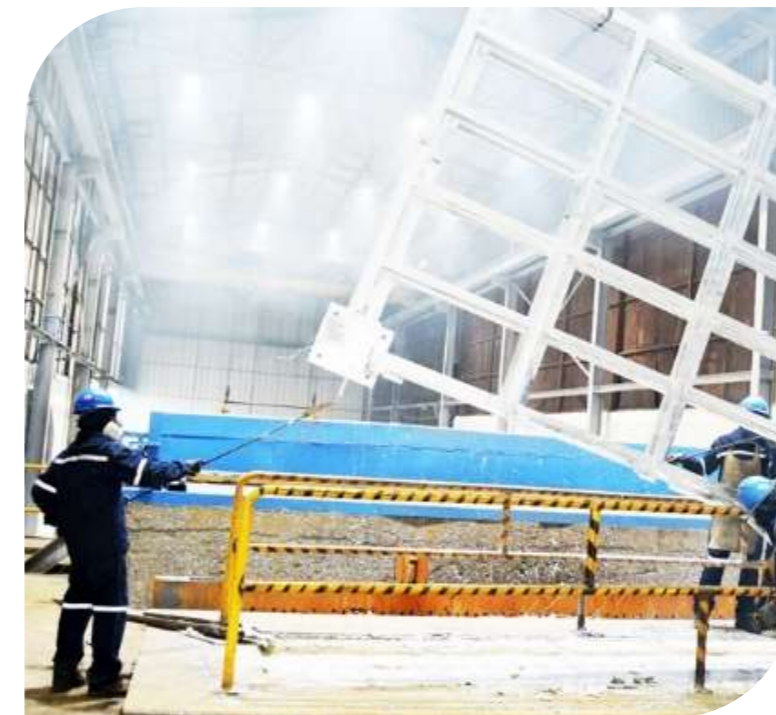

Galvanizado



Sistemas de
Elevación



Mecanizado de
Precisión

DALE
CLICK



sedemi.com

SEDEMI

Productos Metálicos de Catálogo

DALE
CLICK



sedemi.com

2023

Productos Metálicos de Catálogo. PMC

La versatilidad de producción nos permite diseñar y fabricar productos metálicos de catálogo a la medida de acuerdo a las necesidades específicas de cada cliente.

DALE
CLICK



sedemi.com

Bandejas Portacables

Las Bandejas Portacables de SEDEMI son fabricadas bajo estándares internacionales que permiten ofrecer al cliente la mejor solución técnica y económica para cualquier tipo de aplicación. Contamos con bandejas fabricadas en:

- Aluminio
 - Liviano
 - Pesado
- Pre galvanizada
- Galvanizada en caliente
- Inoxidable
- Galvanizado + pintura al horno (duplex)



DALE
CLICK



sedemi.com

- Tipo de Bandejas Portacables

TIPO ESCALERILLA

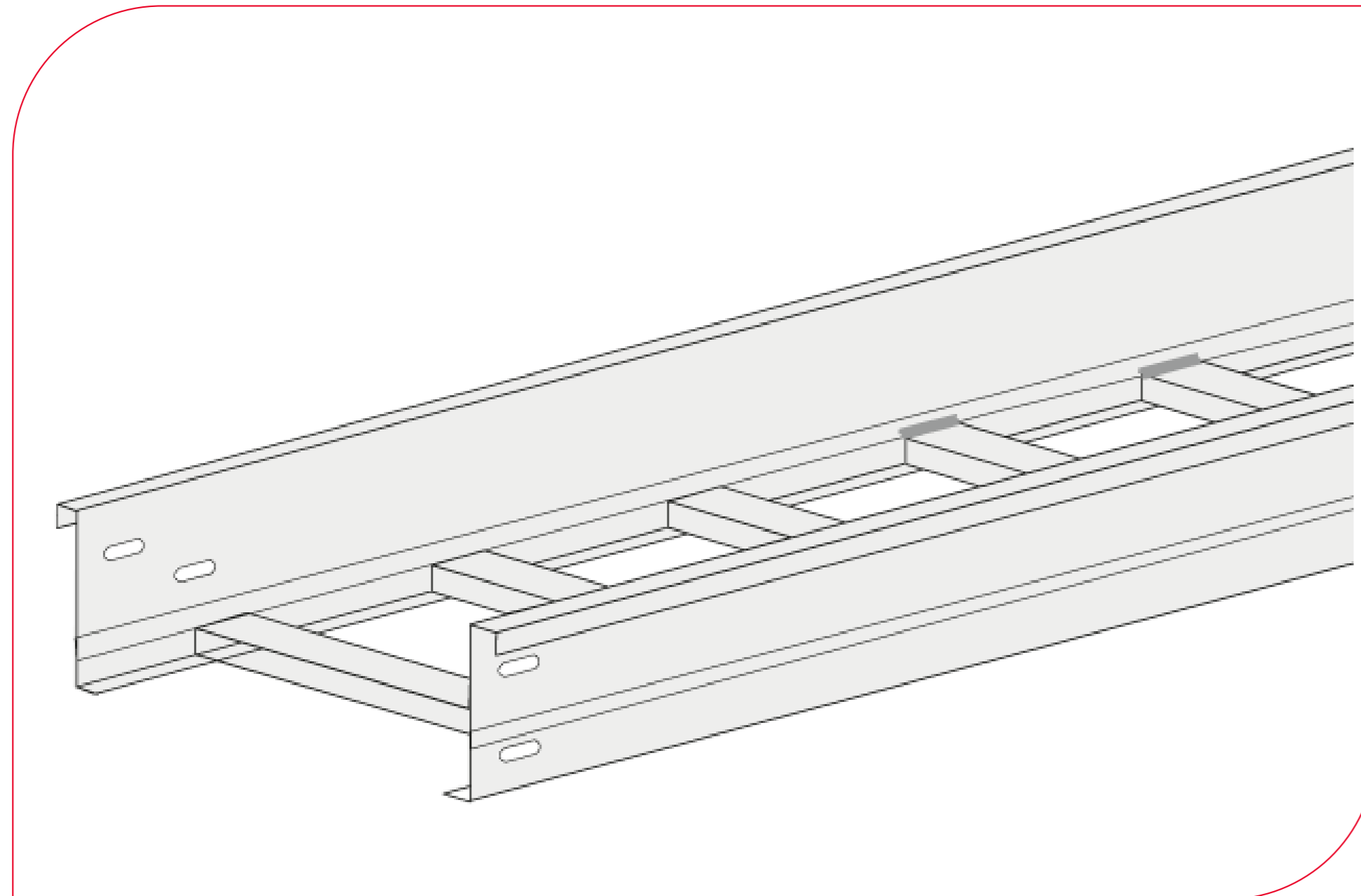

TIPO DUCTO

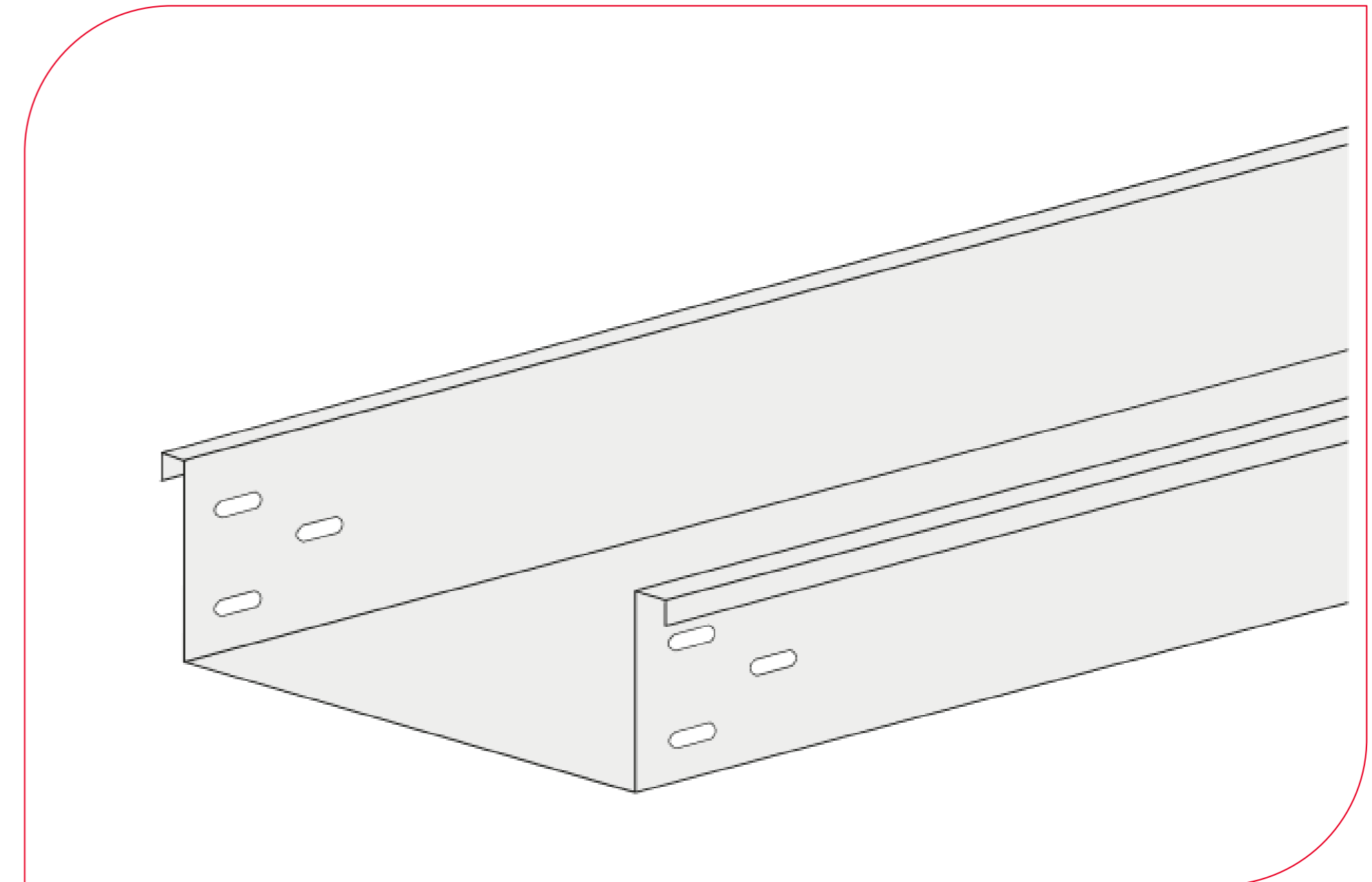

DALE
CLICK



- Accesorios y Complementos

Accesorios

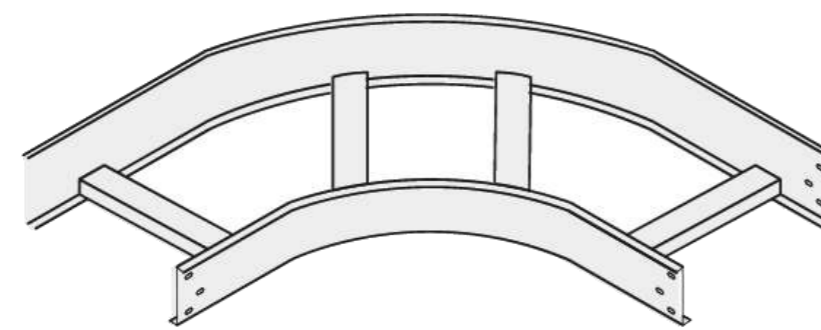

Curva Horizontal (H)

Curva Vertical Exterior (VE)

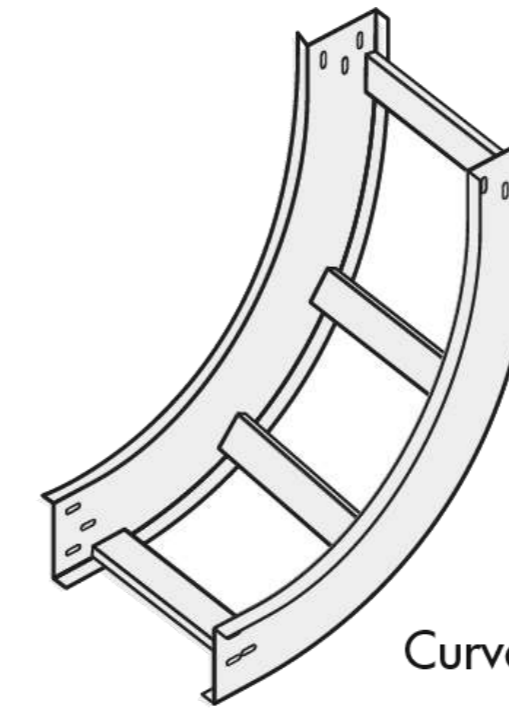
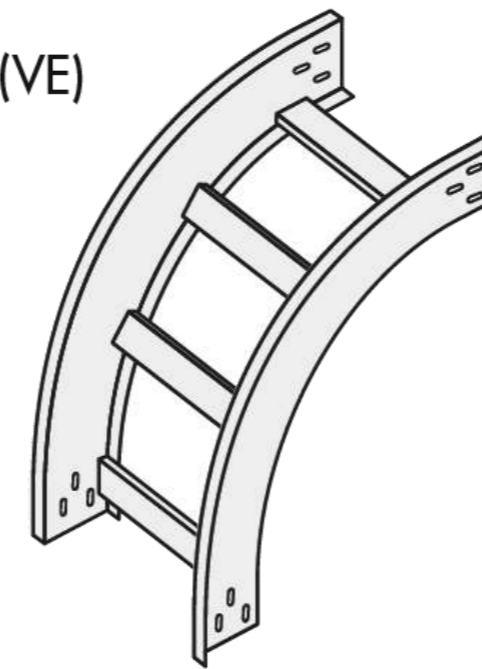

Curva Vertical Interior (VI)

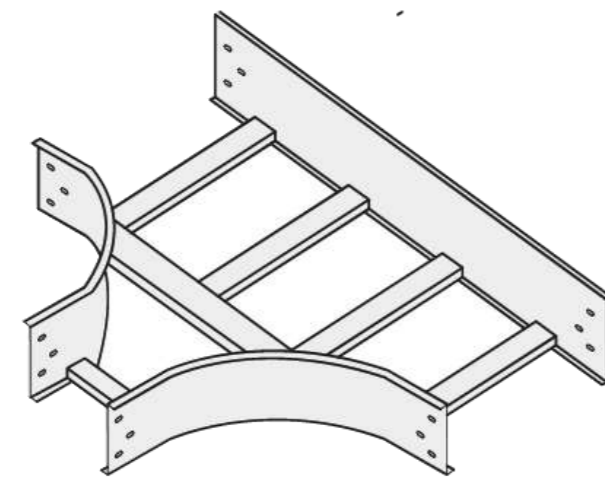

Tee Horizontal (TH)

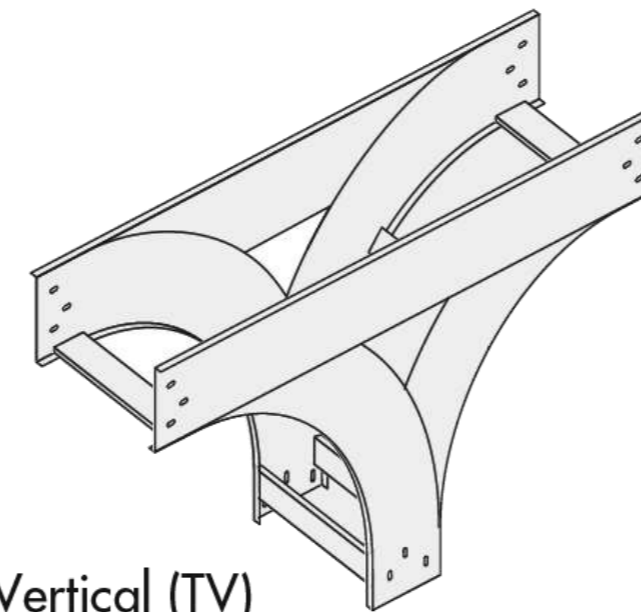

Tee Vertical (TV)

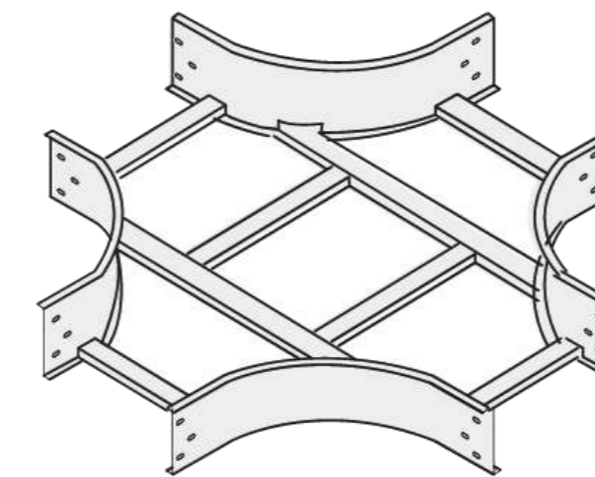

Cruz Horizontal (XH)

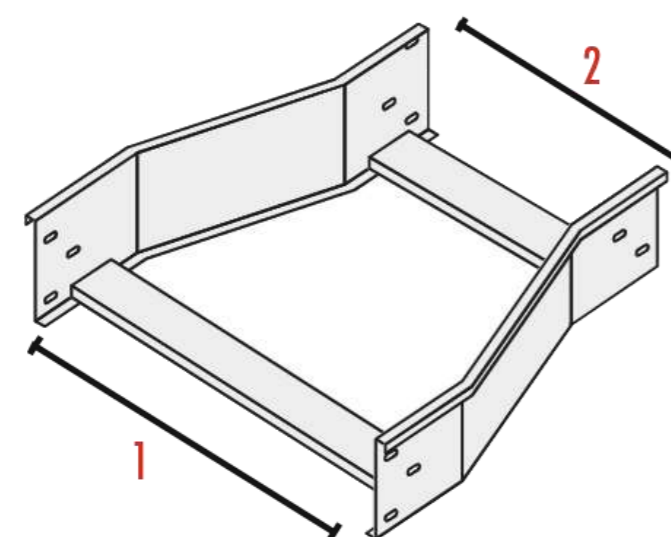

Reducción Simétrica (RS)

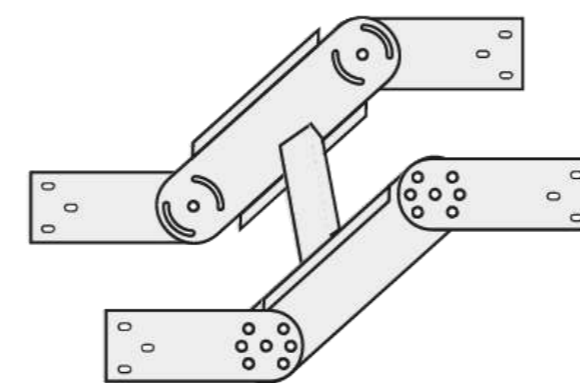

Curva Vertical Ajustable (VA)

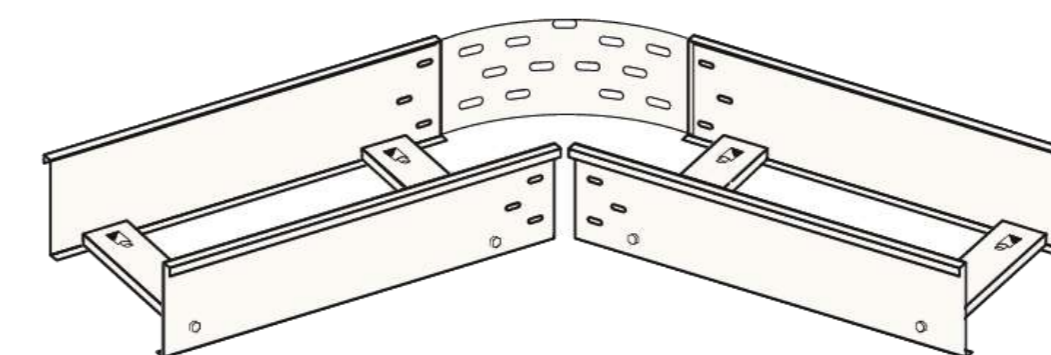

Curva Horizontal Ajustable (HA)

DALE
CLICK



sedemi.com

- **Accesorios y Complementos**

Accesorios de Unión

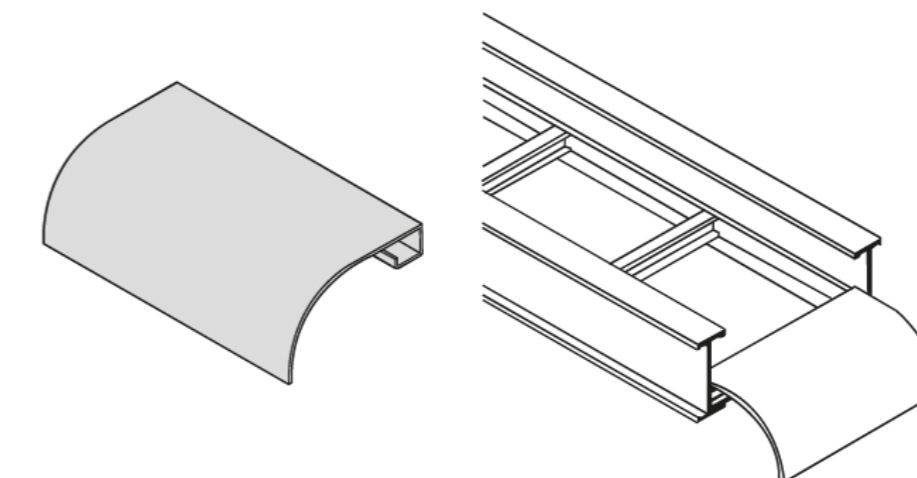
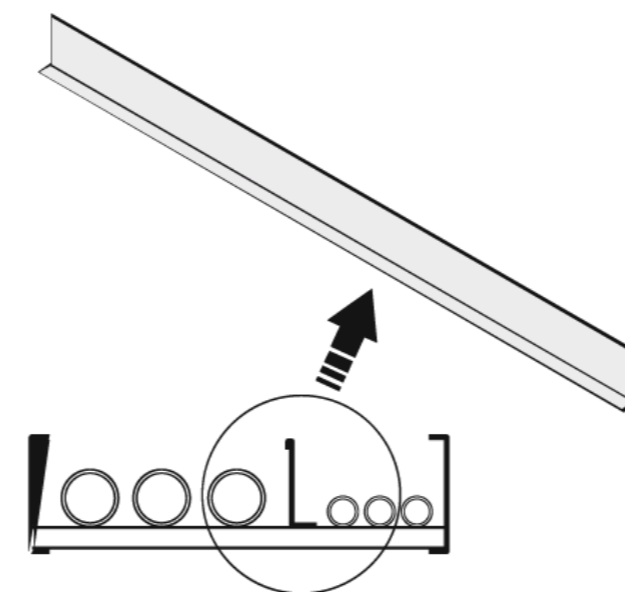
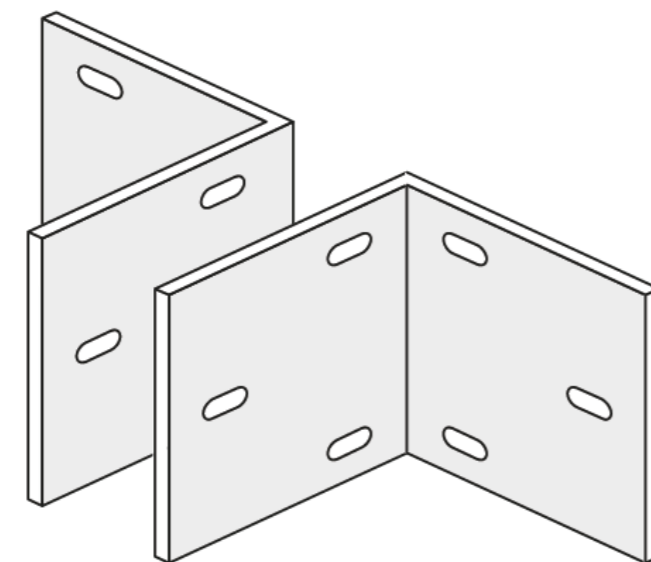
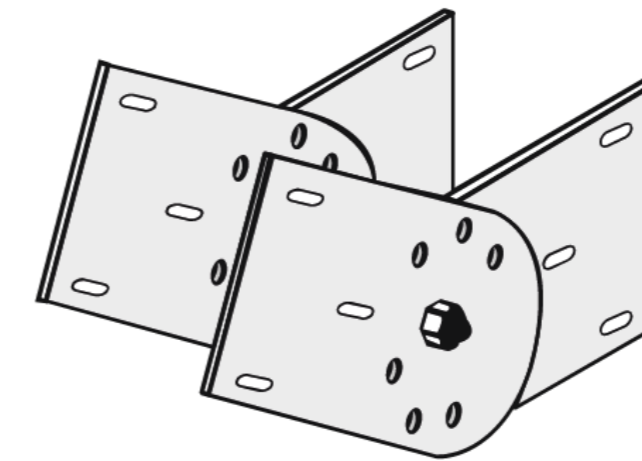
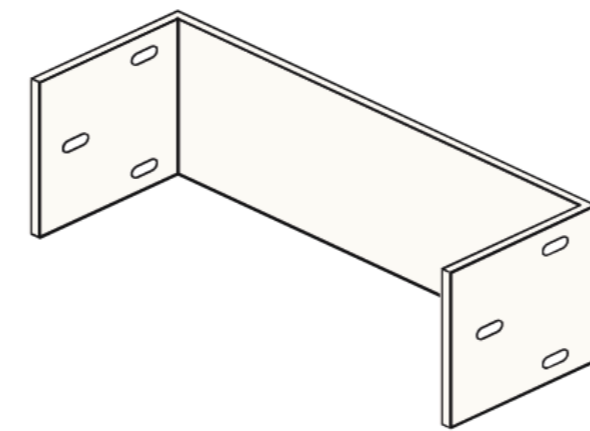
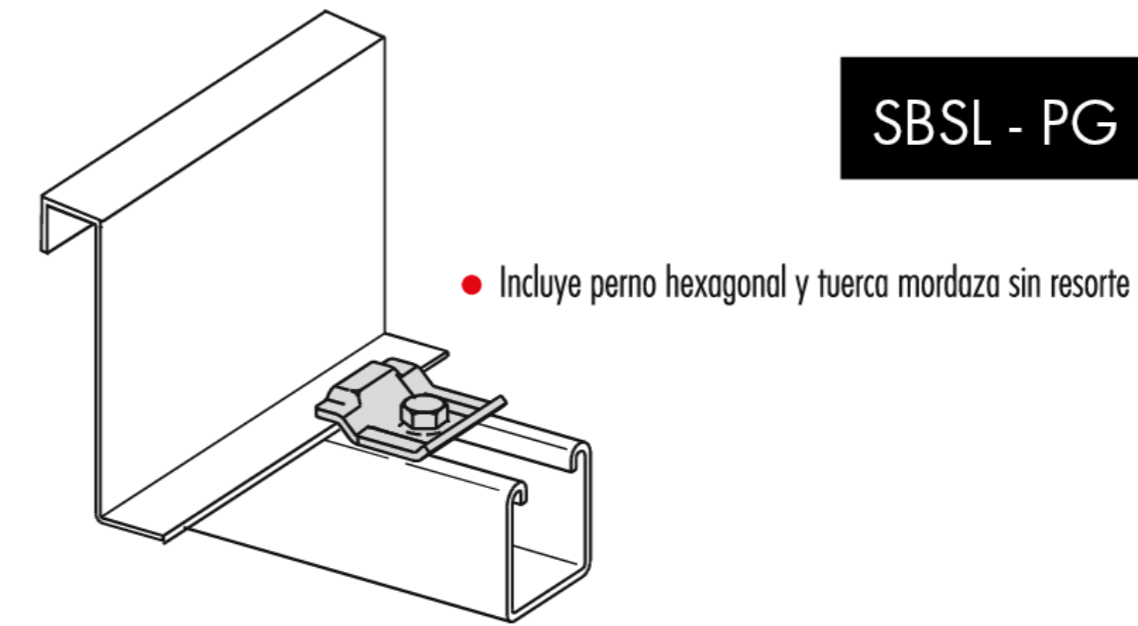
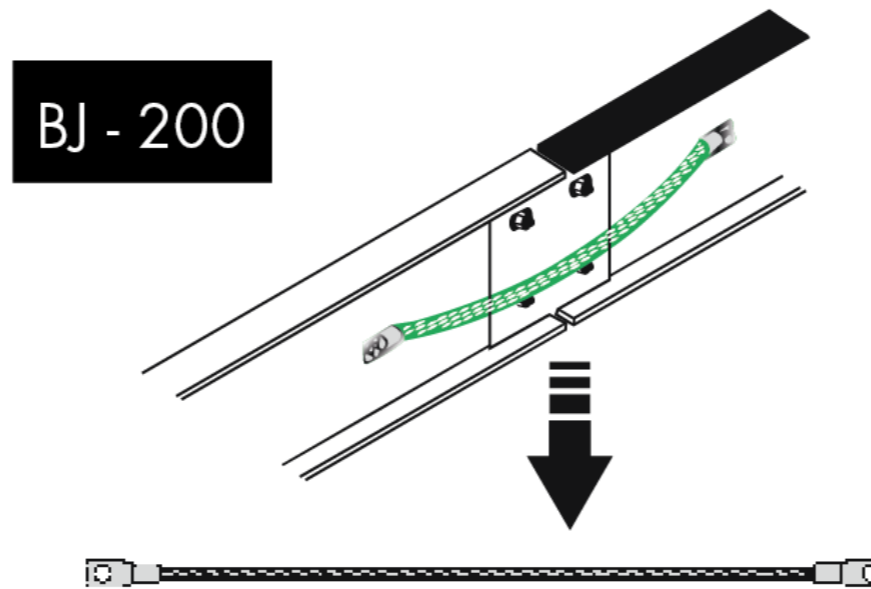
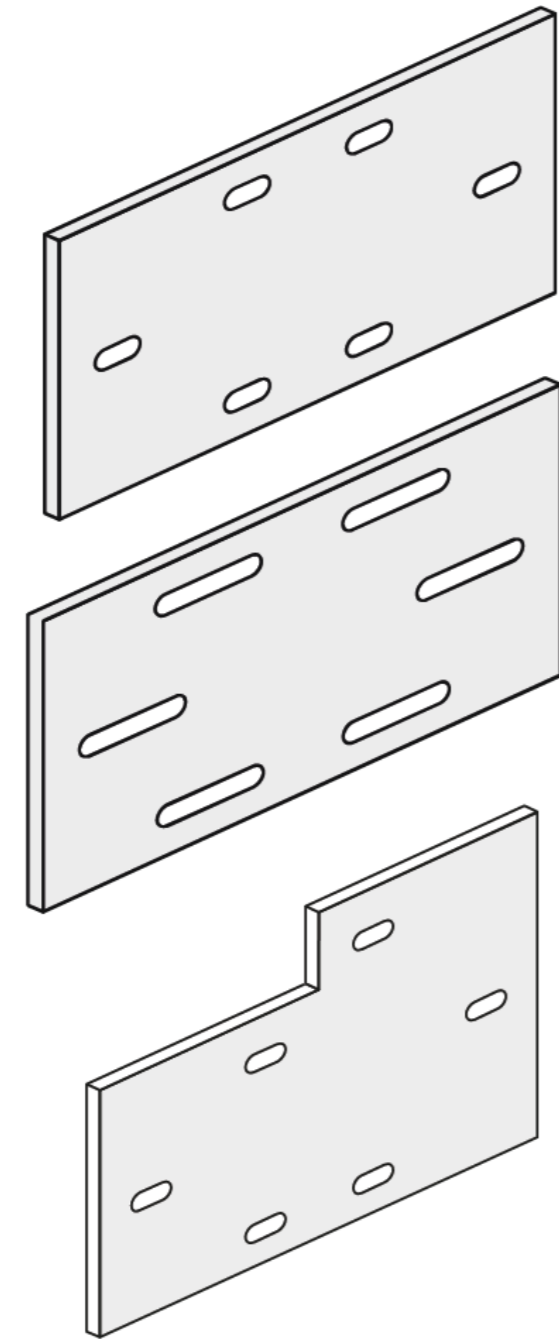

DALE
CLICK



sedemi.com

- Accesorios y Complementos

Tapas

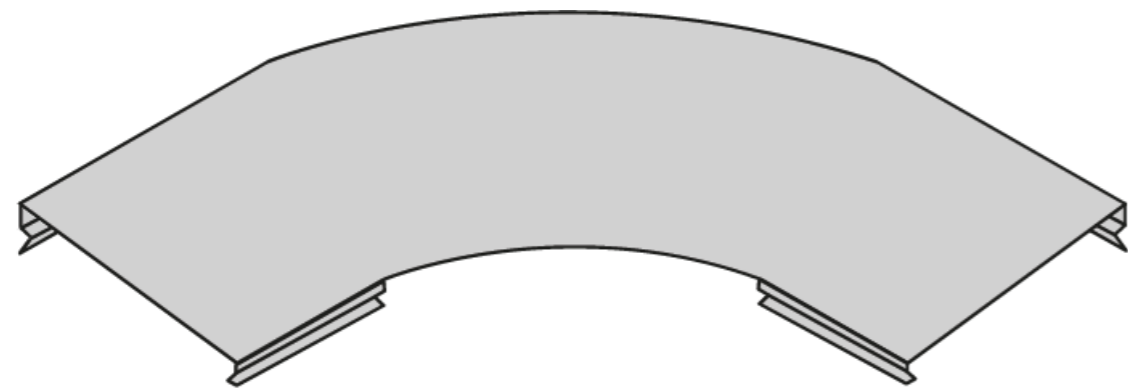

Curva Horizontal (TB-H)

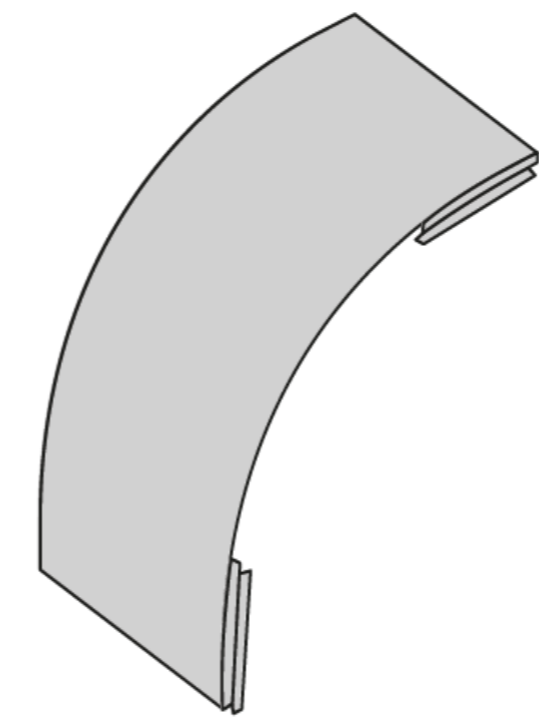

Curva Vertical Exterior (TB-VE)

Curva Vertical Interior (TB-VI)

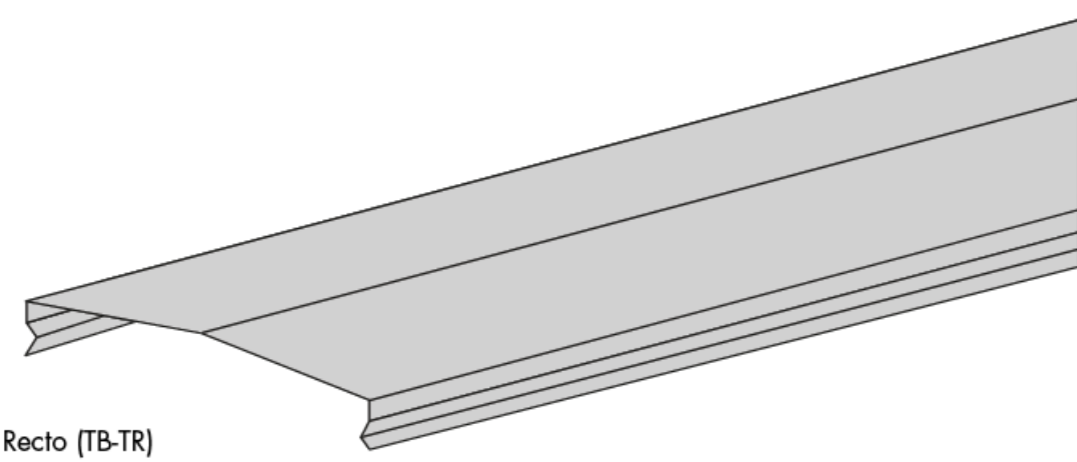
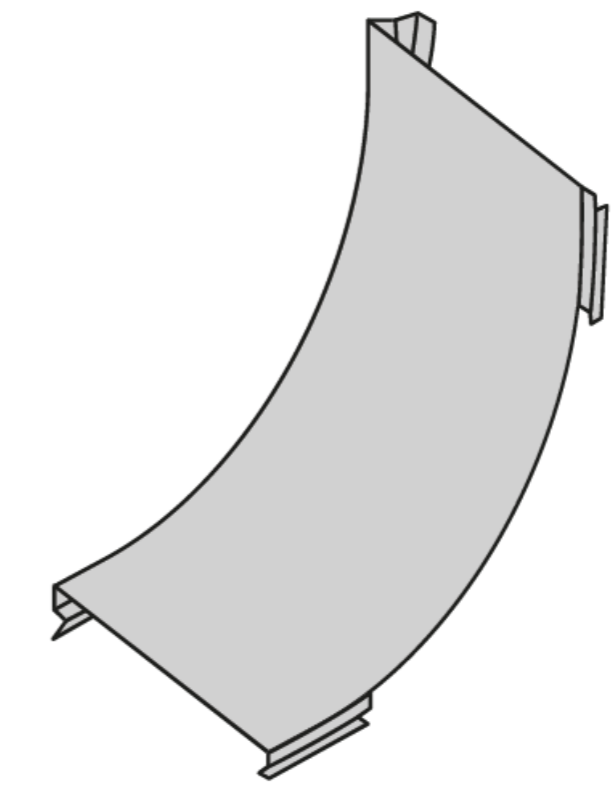

Tramo Recto (TB-TR)

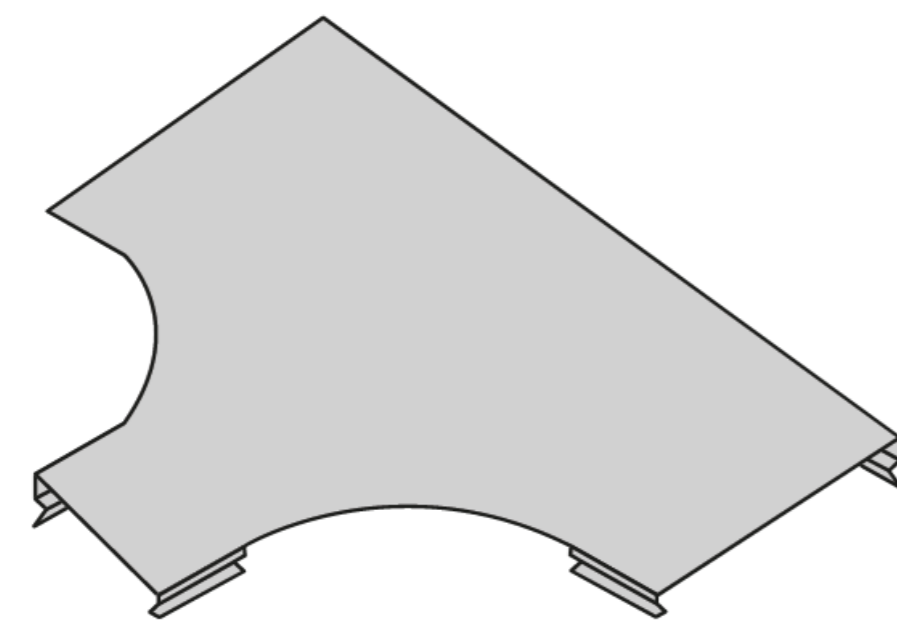

Tee Horizontal (TB-TH)

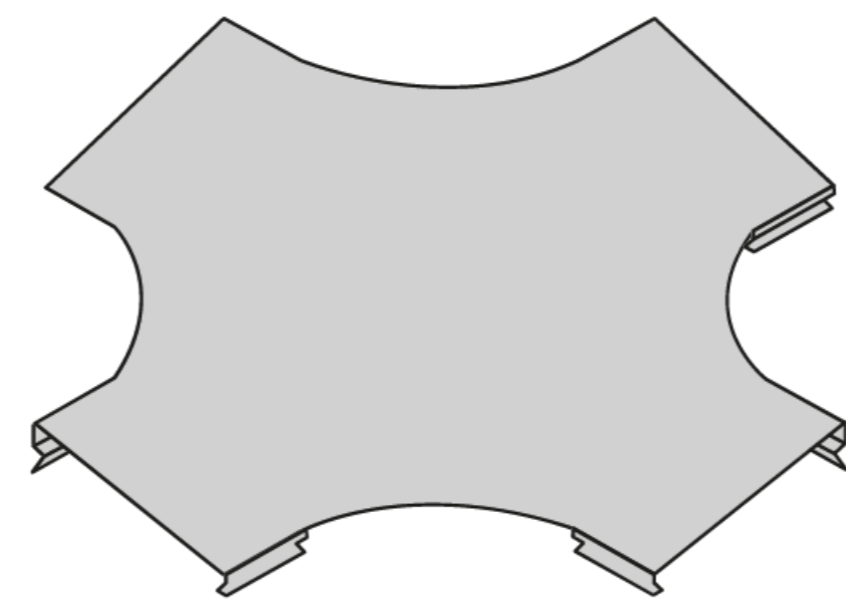

Cruz Horizontal (TB-XH)

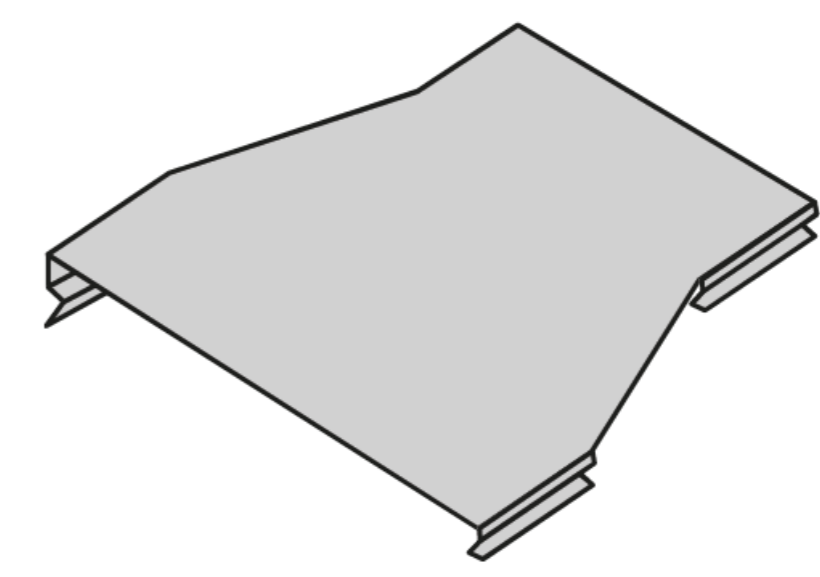

Reducción Simétrica (TB-RS)

DALE
CLICK



sedemi.com

- Selección de Bandeja Portacables

ALUMINIO

Uso en cualquier tipo de ambiente (Excepto en industrias de exposición de ácidos).

**DALE
CLICK**



sedemi.com

**PRE
GALVANIZADO**

Uso bajo cubierta.

**PRE
GALVANIZADO
PINTADO AL
HORNO**

Uso bajo cubiertas y exteriores.

**ACERO
INOXIDABLE**

Para instalaciones al exterior e interior de obras.
Aplicación en industria alimenticia, salas quirúrgicas de hospitales y ambientes altamente corrosivos con presencia de ácidos controlados.

**ACERO
GALVANIZADO
EN CALIENTE**

Para instalaciones al exterior

- Selección de Bandeja Portacables

Lugar de Instalación	Ambiente	Aplicación	Aluminio	ACERO			
				Galvanizado en Caliente	Pre Galvanizado	Inoxidable	Zn+Pintura al homo
Interior	Seco	Edificios, Oficinas, Centros Comerciales, Hospitales, Residenciales, Parqueaderos Cubiertos	R	NR	R	NR	R
Interior Industriales	Seco	Plantas Industriales	R	NR	R	NR	R
Interior Industriales	Húmedo	Plantas Industriales	R	R	NR	NR	R
Interior Industriales	Seco/Húmedo	Industria alimenticia, Salas Quirúrgicas en hospitales	NR	NR	NR	R	NR
Exteriores	Húmedo	Cualquier Aplicación	R	R	NR	NR	R
Exteriores	Húmedo - Salino	Cualquier Aplicación	R	NR	NR	NR	NR

DALE
CLICK



sedemi.com

■ R: Recomendable ■ NR: No Recomendable

• Proyectos



- Repotenciación Refinería de Esmeraldas – 15.000 m de bandejas y 100 TON de tray rack y pórticos



- Subestación Tranvia de Cuenca. 100m de bandejas galvanizada



- Planta de Hornos FN Área Andina 600 m de bandejas de aluminio



- Aeropuerto del Coca 500 m de bandejas pre galvanizada



- Chorrillos Monte Verde 8.500 m de bandejas aluminio pesado y estructuras tray rack.



- Edificio Centro de Investigaciones ESPE. 3.500 m de bandejas aluminio liviano.



- Subestación El Inga 1.200 m de bandejas galvanizadas.



- Repotenciación Planta Industrial Novopan 2.500 m de bandejas pregalvanizadas.

DALE
CLICK



sedemi.com

Soportería Estructural

Fabricamos soportería estructural de acuerdo a las necesidades y características de cada cliente:

- Canales lisos
- Canales troquelados
- Varilla roscada
- U bolt
- Otros anclajes

**DALE
CLICK**



sedemi.com

- Soportería Estructural

Canal Estructural Liso

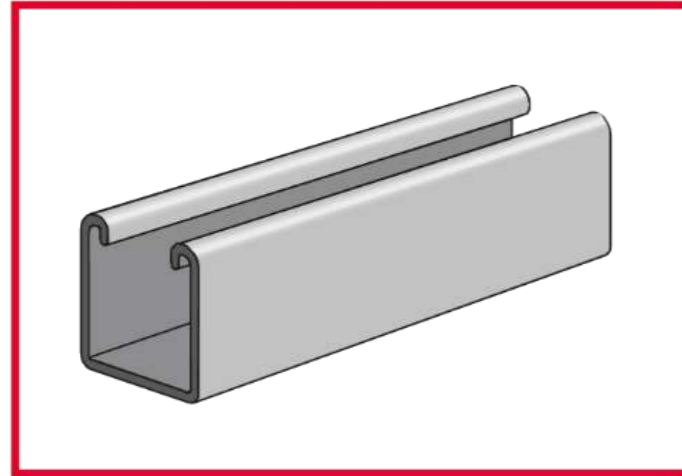

Canal Estructural Troquelado

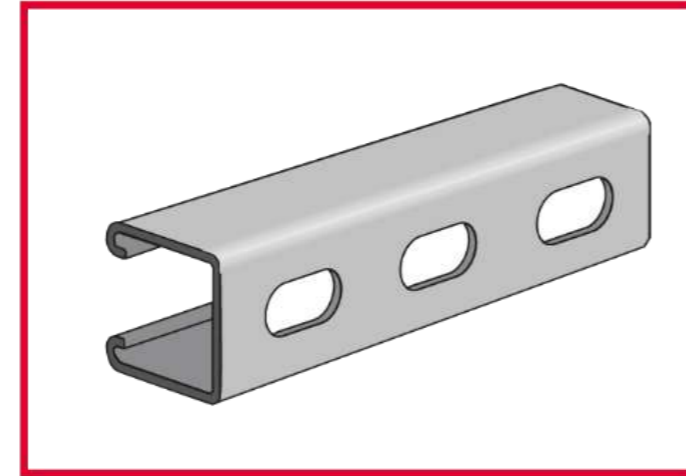

Canal de Anclaje

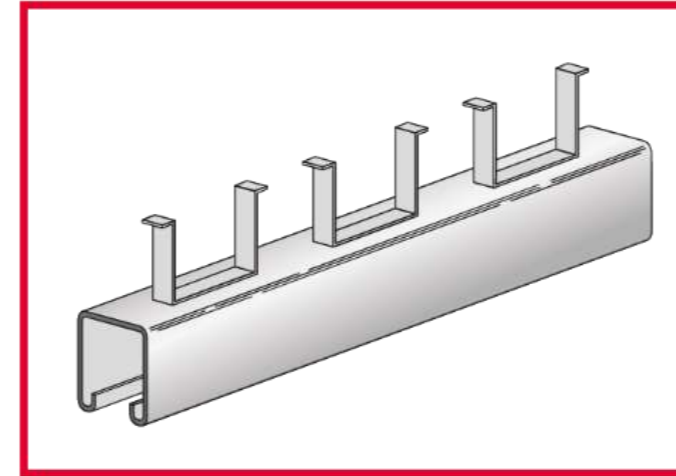

Canal Estructural Doble

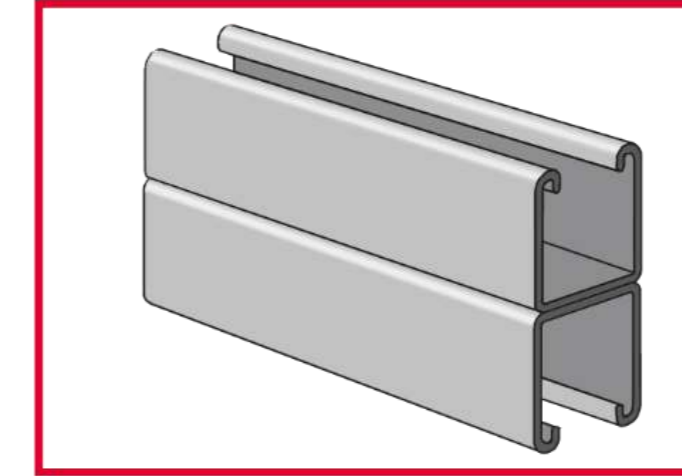

Canal Estructural Bajo Liso

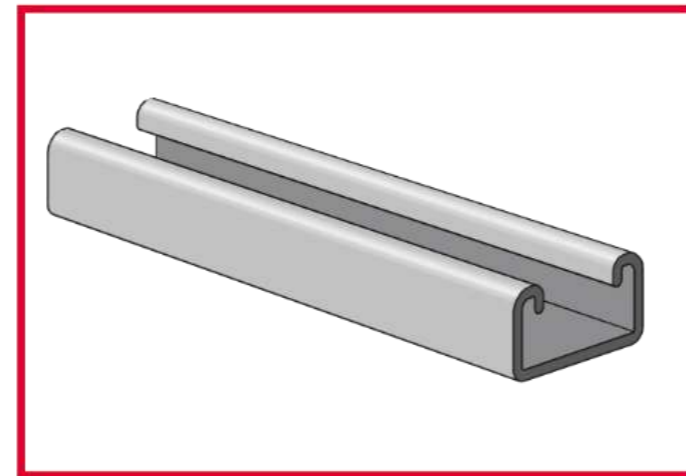

Canal Estructural Bajo Troquelado

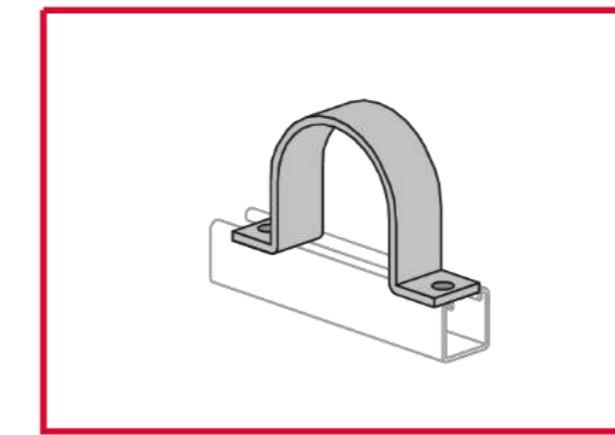
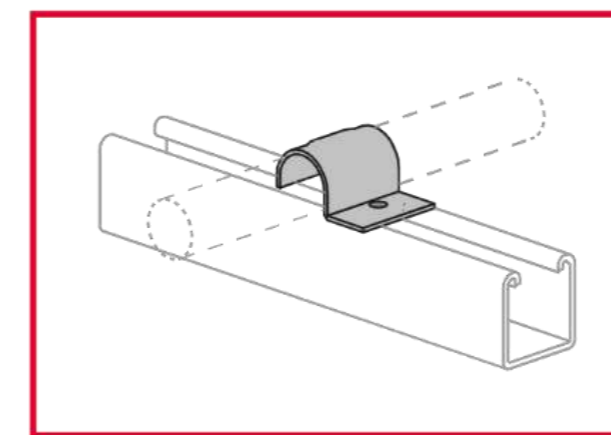
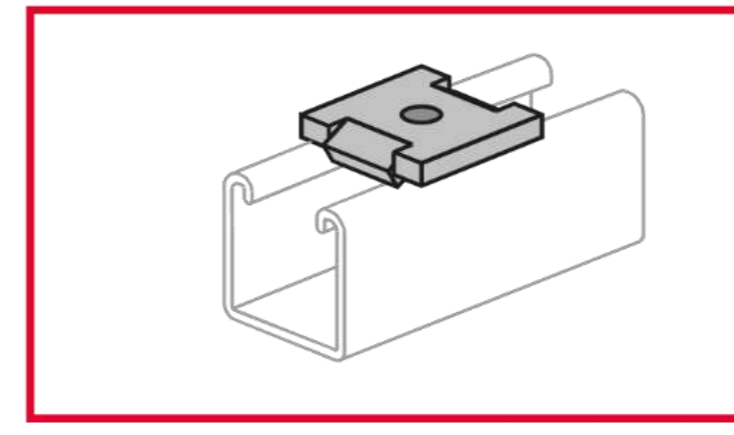
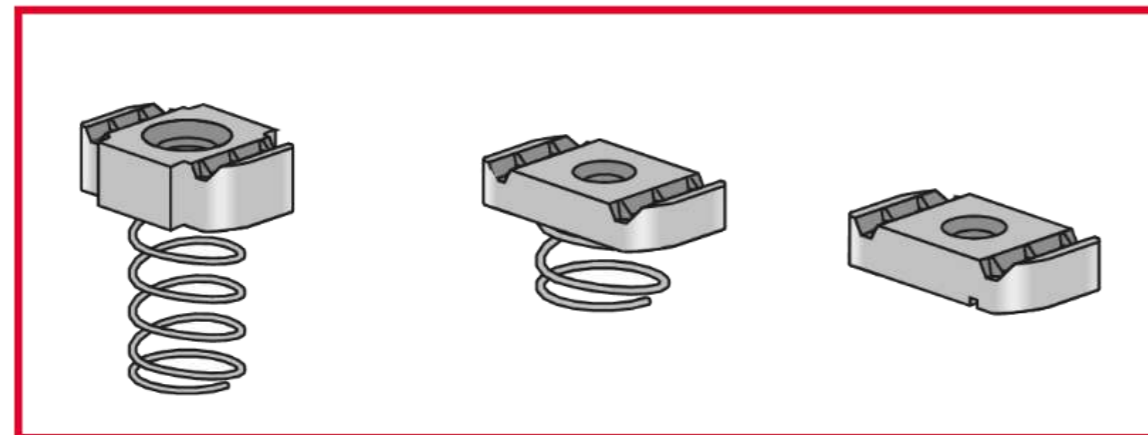
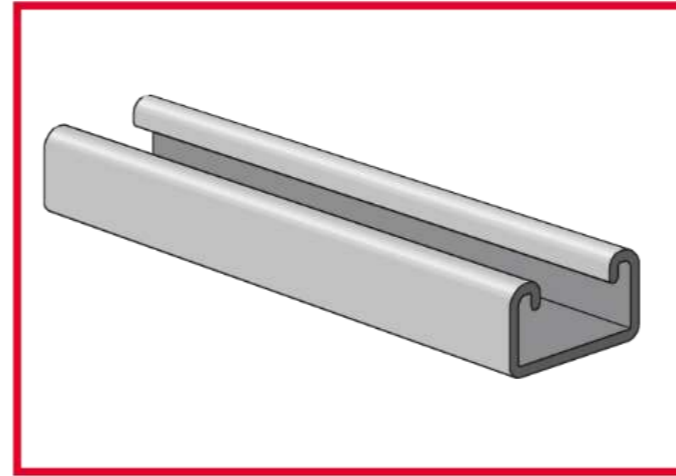

Base Poste para Canal Sencilla

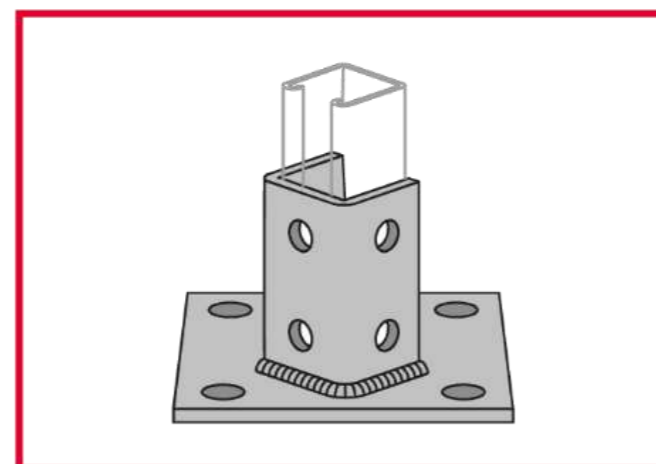

Base Poste para Canal Doble

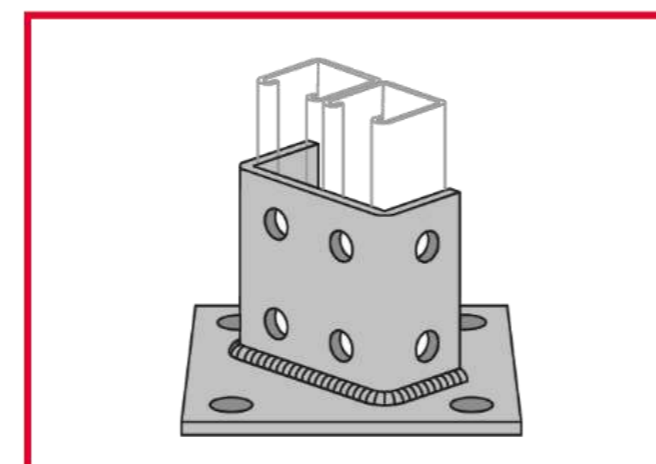

Perno Hexagonal Galvanizado Electrolytico

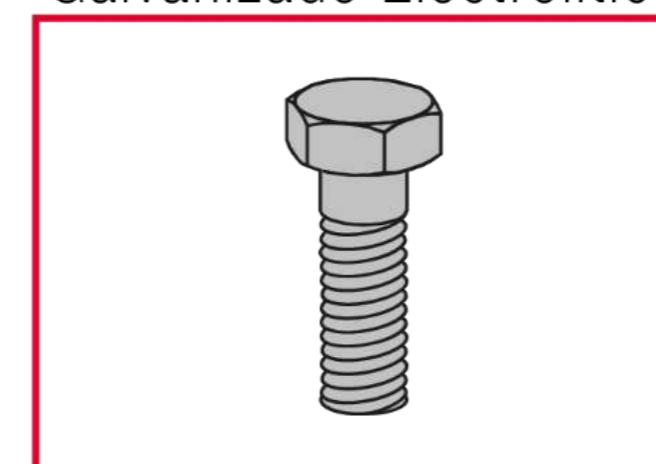

DALE
CLICK



sedemi.com

Pisos Industriales Grating

- Todos los productos de la línea “pisos industriales”, están fabricados en acero y son sometidos a un proceso de revestimiento mediante galvanizado en caliente lo cual asegura la durabilidad, limpieza e integralidad del producto.
- La solución ideal para pisos, pasarelas y puentes.
- Proporcionan resistencia, seguridad, fácil montaje, luz, ventilación, diseño estético, higiene y durabilidad.

DALE
CLICK



sedemi.com

- Pisos Industriales Grating - Medidas

- Plancha

- 6.000 mm x 1000 mm
- 3000 mm x 1000 mm
- 2400 mm x 1200 mm

- Peldaños

- 300 mm x 800 mm
- 300 mm x 1000 mm
- 300 mm x 1.200 mm

- Plancha cellar

- 6000 mm x 1042 mm

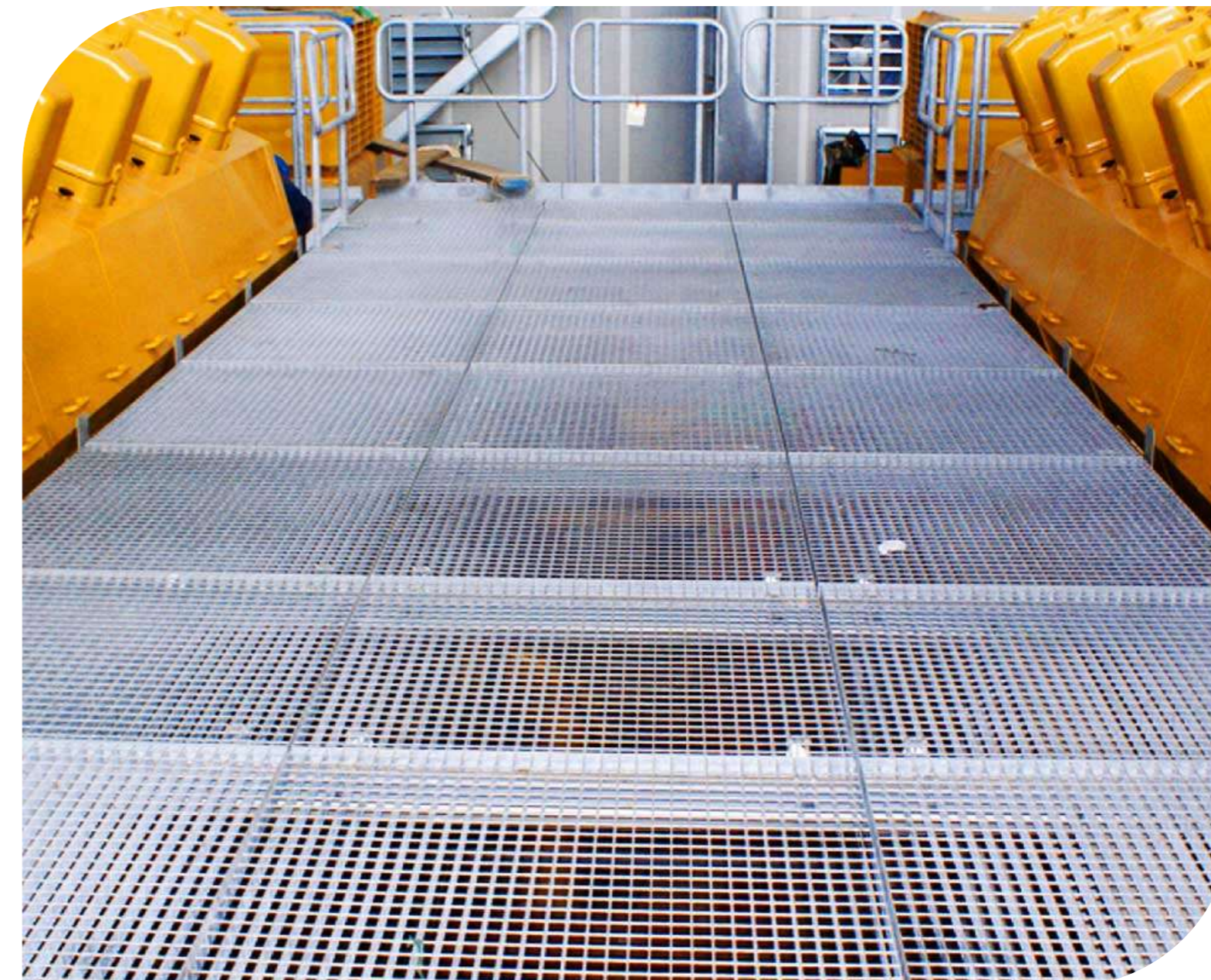

DALE
CLICK



sedemi.com

- Tipos

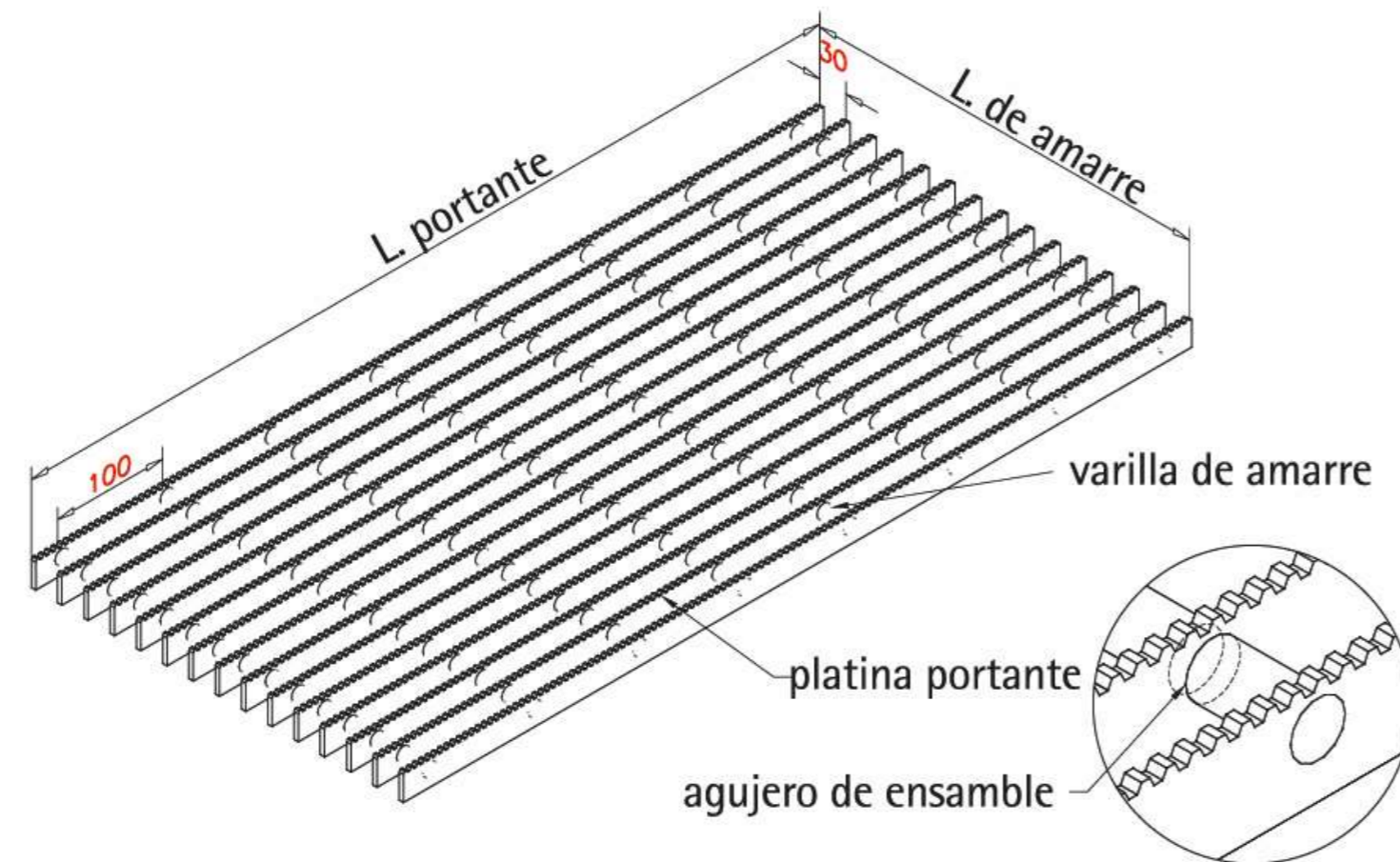

Rejilla Dentada Tipo "S"

Portante:

Platinas de acero ASTM A36 (Variable según carga).

Amarre:

Varillas de acero ASTM A36 Ø 6mm.

Acabado:

Galvanizado en caliente según norma ASTM A123.

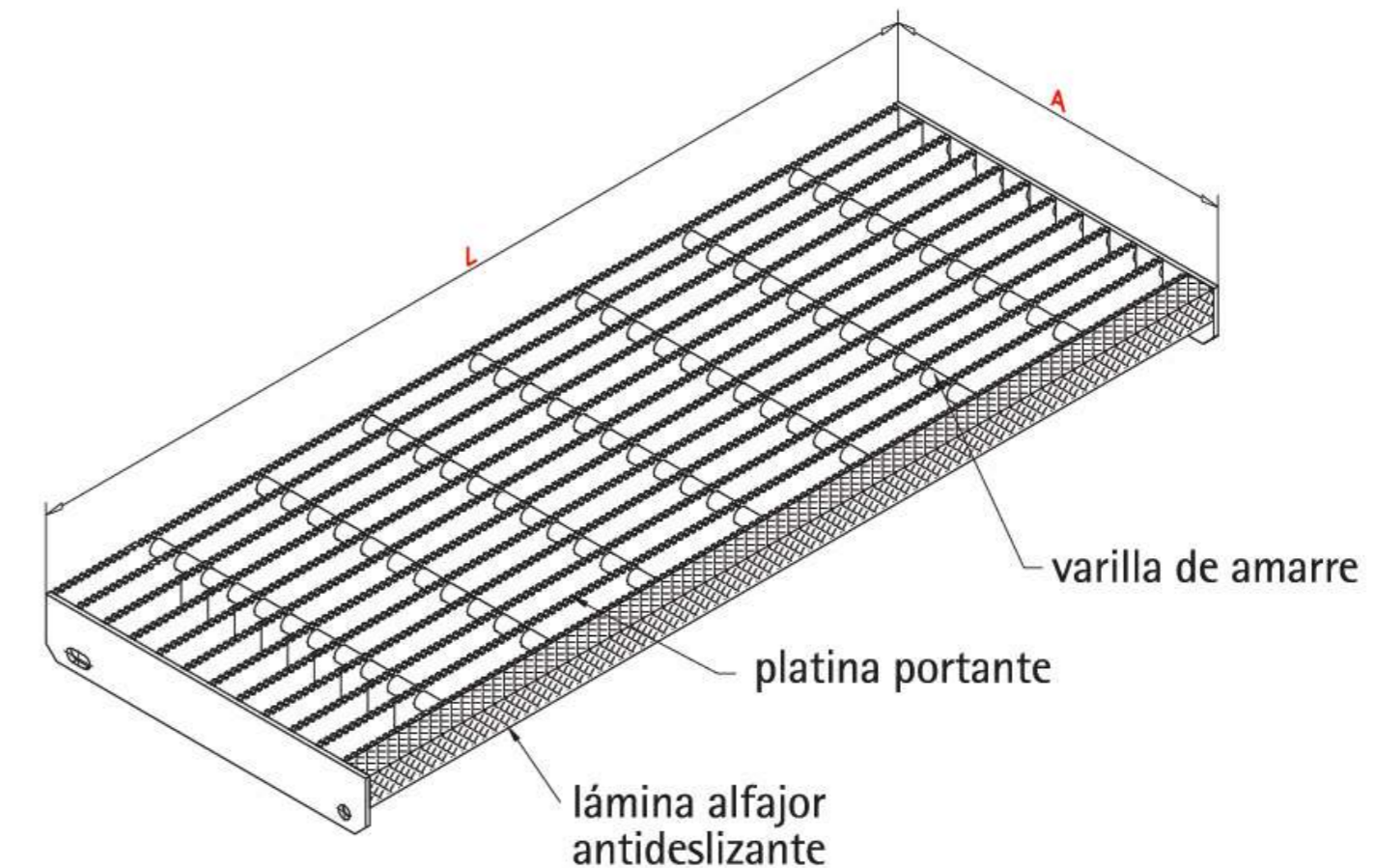

Peldaño tipo "S"

Portante:

Platinas de acero ASTM A36 (Variable según carga).

Amarre:

Varillas de acero ASTM A36 Ø 6mm.

Acabado:

Galvanizado en caliente según norma ASTM A123.

Nota: Se fabrican también con platinas sin dentar.

DALE
CLICK



sedemi.com

• Selección

Platinas Portantes		600	750	900	1050	1200	1350	1500	1650	1800	1950	2100	2400
30 X 3	Q	3931	2515	1749	1283	982	777	630	520	436	374	322	-
	D	1,47	2,28	3,30	4,47	5,84	7,41	9,14	11,04	13,10	15,41	17,88	-
30 X 4	Q	5904	3781	2625	1929	1478	1166	946	781	656	557	480	-
	D	1,47	2,28	3,30	4,47	5,84	7,41	9,14	11,04	13,10	15,41	17,88	-
40 X 4	Q	8508	5446	3781	2779	2127	1679	1360	1125	946	806	693	531
	D	1,21	1,90	2,74	3,73	4,87	6,17	7,62	9,22	10,97	12,85	14,90	19,43
50 X 4	Q	15128	9682	6722	4940	3781	2989	2420	1998	1679	1430	1235	946
	D	0,91	1,42	2,05	2,79	3,65	4,62	5,71	6,90	8,22	9,65	11,20	14,63

Notas: Q = Carga uniforme en Kilogramo por metro cuadrado (Kg/m2)

D = Deflexion en milímetros (mm)

Distancia entre centros de platina portante: 30 mm

La tabla muestra las cargas permisibles de cada rejilla en platina antideslizante

DALE
CLICK



sedemi.com

Ofrecemos grating en medidas estándar para facilitar su pedido en planchas de **1 m.** de ancho x **6 m.** de largo

Nota: Otras medidas de platina o dimensiones especiales, se fabrican bajo pedido.

Postes

Somos especialistas en la fabricación de postes metálicos para alumbrado público, parqueaderos, canchas deportivas, conjuntos habitacionales, parques y campamentos.

- Abatibles
- Telescópicos
- Cónicos
- Ornamentales

**DALE
CLICK**



sedemi.com

• Accesorios

Soporte de Luminarias

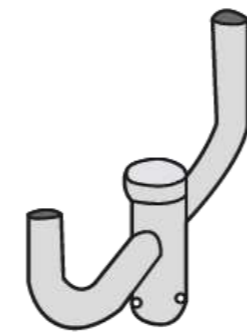
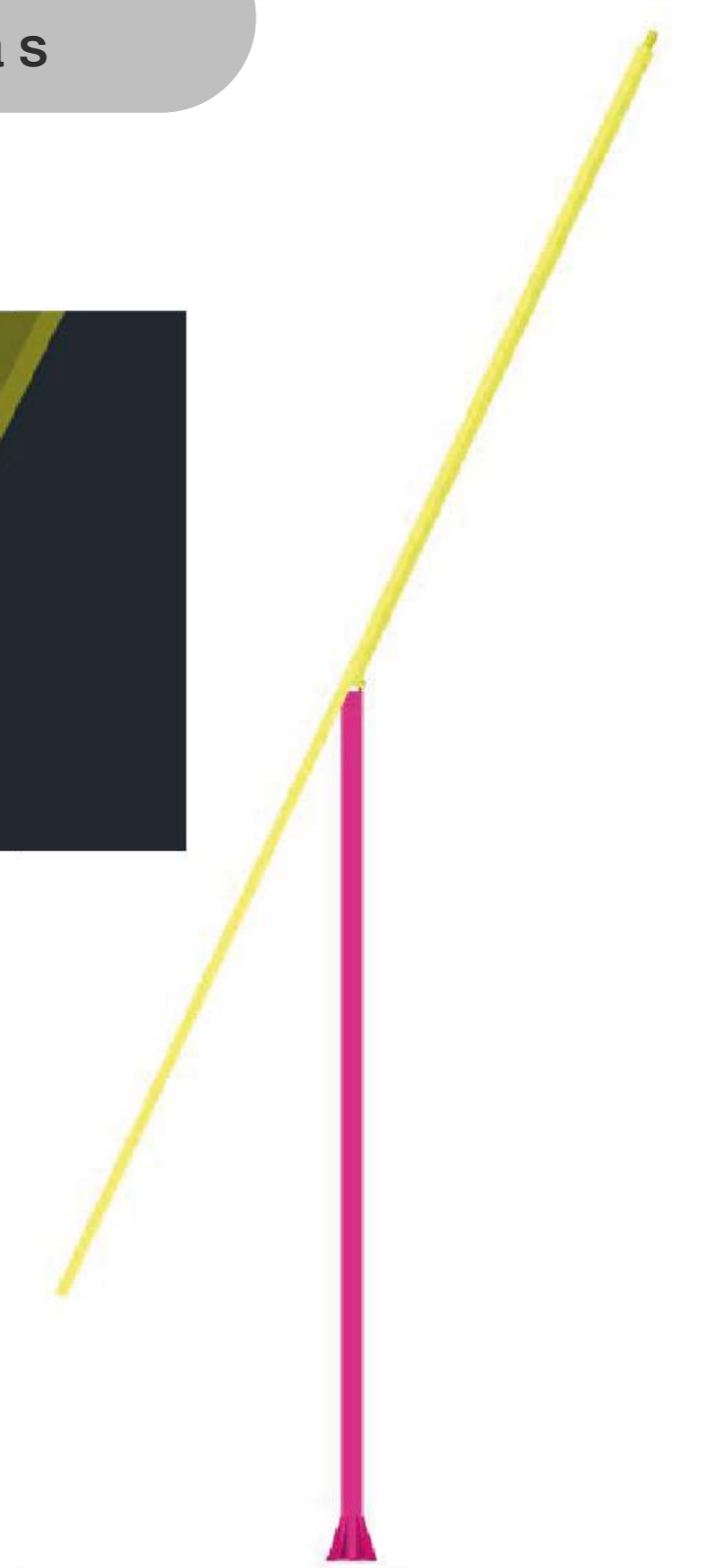
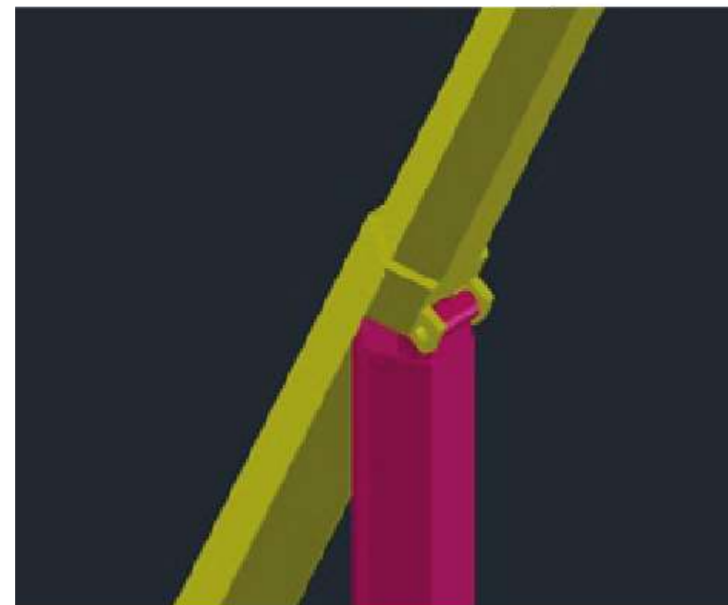

CÓDIGO
SL - 2 - 180 - GC

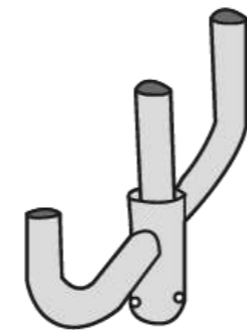

CÓDIGO
SL - 3 - 180 - GC

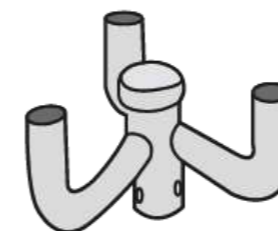

CÓDIGO
SL - 3 - 120 - GC

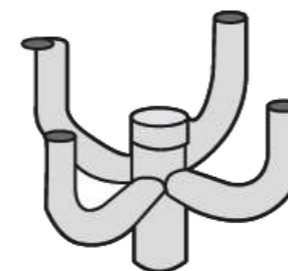

CÓDIGO
SL - 4 - 90 - GC

Winche de Elevación

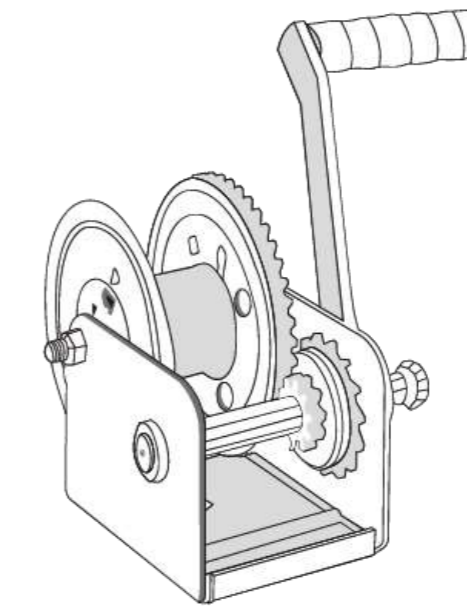

CÓDIGO
WE - PA

Canastilla de Anclaje

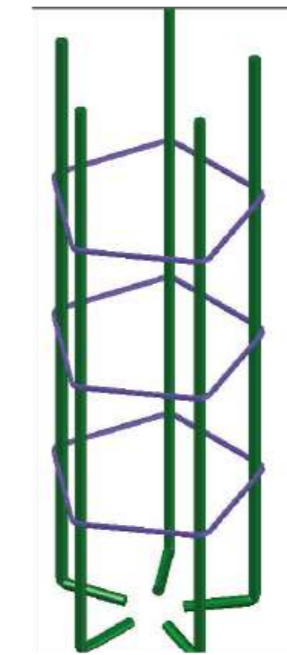

CÓDIGO	ALTO DE POSTES
CAPA - GC	9 y 11
CAPA - 6 - GC	6

DALE
CLICK



sedemi.com

- Postes

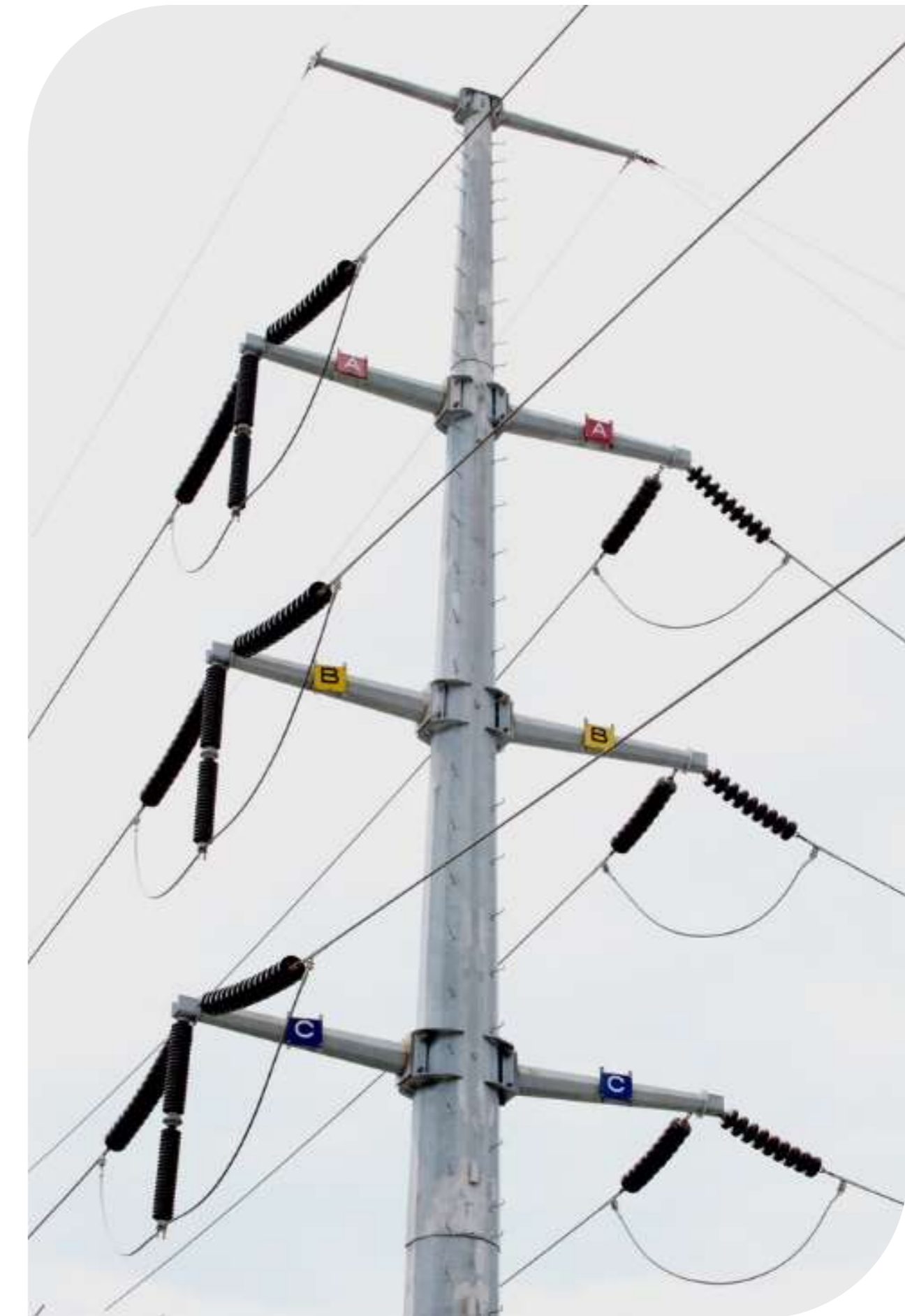

DALE
CLICK



sedemi.com

Cerramientos

Sistema de cerramientos único que cuenta con:

- Alta seguridad
- Facilidad de instalación
- Alta durabilidad
- Protección de galvanizado por inmersión en caliente
- Facilidad de transporte
- Libre de mantenimiento
- Velocidad de instalación

Además, es un sistema modular que se adapta a irregularidades del terreno y a diferentes alturas, según necesidades del proyecto.

**DALE
CLICK**



sedemi.com

Galvanizado por inmersión en caliente

En Sedemi tenemos una pasión por la protección de estructuras metálicas contra la corrosión, mediante el proceso de galvanizado por inmersión en caliente prolongamos la durabilidad de la estructura.

Nos diferenciamos por la confiabilidad y el asesoramiento experto.

DALE
CLICK



sedemi.com



Nuestra robusta planta de última tecnología nos permite tener el control total de los procesos, con una capacidad instalada de 1000 toneladas mensuales y el cumpliendo normas de calidad ASTM.

- Simple inmersión.
- Doble inmersión.
- Centrifugado

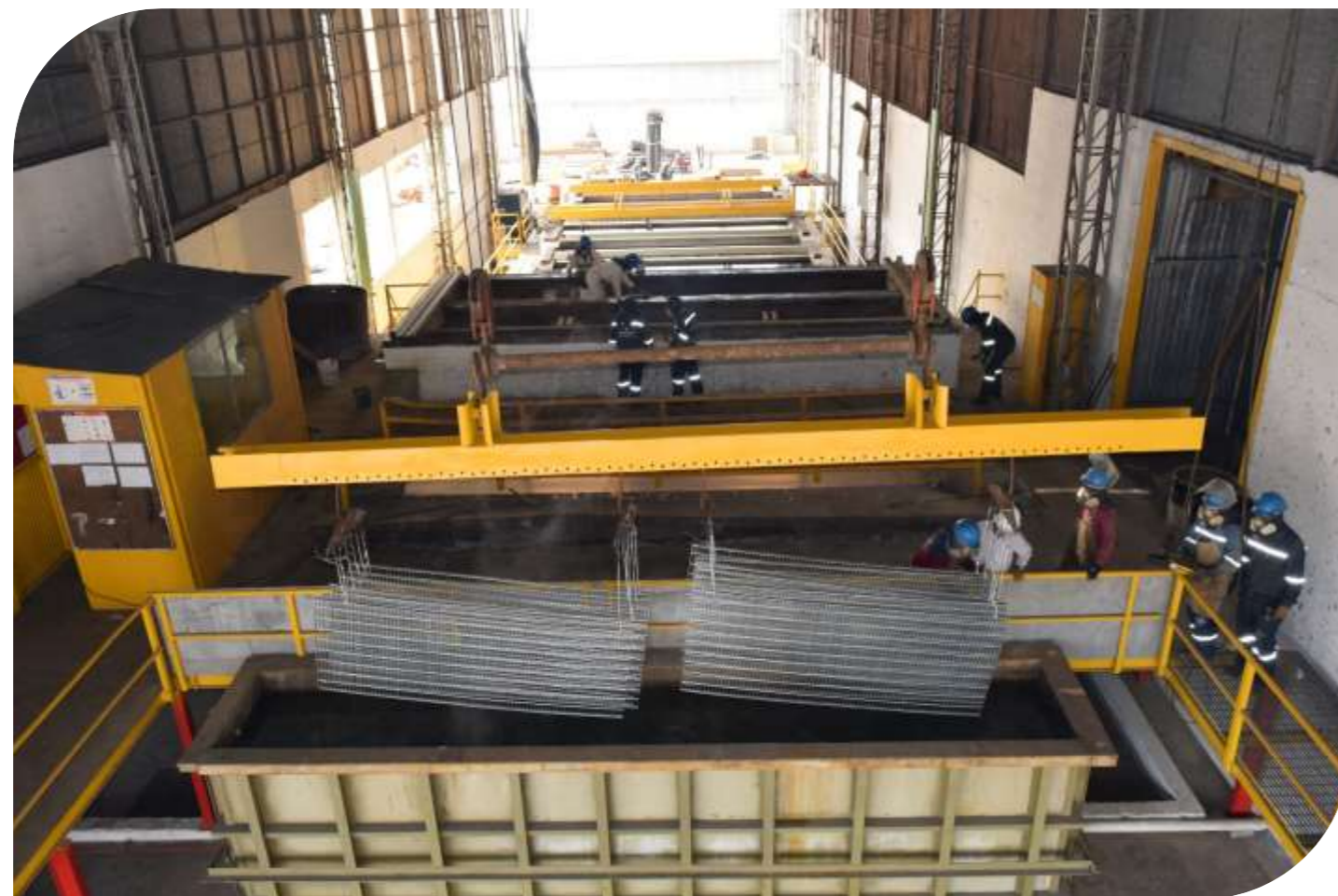

Capacidad de 1000 ton/mes



Crisol (6,5m. de largo x 1,1m. de ancho x 1,80m. de profundidad)

DALE
CLICK



sedemi.com

Sistemas de Elevación Fenix Ing.

Brindar soluciones de tecnificación
en las tareas de elevación y manejo
seguro de carga para aportar al
mejoramiento de los procesos
industriales en Ecuador.

DALE
CLICK



sedemi.com

Ofrecemos a todas las áreas de la Industria nuestro amplio dominio del “know-how” cubriendo todos los procesos desde la planificación hasta la instalación de polipastos y puentes grúa tanto Standard como ExProof (Ex).



Tecles y polipastos



Puentes grúa



Accesorios de elevación



Mantenimiento y asesoría



Capacitación y certificación

DALE
CLICK



sedemi.com

Mecanizado de Precisión

Soluciones a la medida para optimizar la operación de nuestros clientes y disminuir los tiempos ociosos, fabricando elementos en tiempo y calidad de acuerdo a lo programado.

DALE
CLICK



sedemi.com



Soluciones de Diseño y Mecanizado Industrial

Ponemos a disposición de todos los sectores Tecnología de última generación que simplifica los procesos de fabricación de componentes mecánicos. Somos un referente en la realización de trabajos complejos de alto valor añadido y alta precisión.

Fabricación de piezas personalizadas.

Reconstrucción de piezas.

Fabricación de piezas en serie.

Afilado de cuchillas industriales.



DALE
CLICK



sedemi.com

Matrices para troquelado
y punzonado

CONTACTO

ECUADOR

Quito

Vía Sangolquí - Amaguaña Km 4.5

Lotización

El Carmen. Lote # 4.

PBX: (593 2) 2093 992

CEL: (593 9) 9966 4501

(593 9) 9944 5358

(593 9) 9945 1531

Guayaquil

Ciudad del Sol, Joaquín José Orrantía

González 100, Edificio 100 Business

Plaza, Piso 8, Oficina 806.

CEL:(593 9) 9148 8694

PERÚ

Av. Juan de Arona,

San Isidro, Lima.

CEL: (51) 9614 64992

info@sedemi.com



SEDEMI

DALE
CLICK

